

Caractéristiques de la pompe

Série HT40

Pompe de puisard submersible haute température

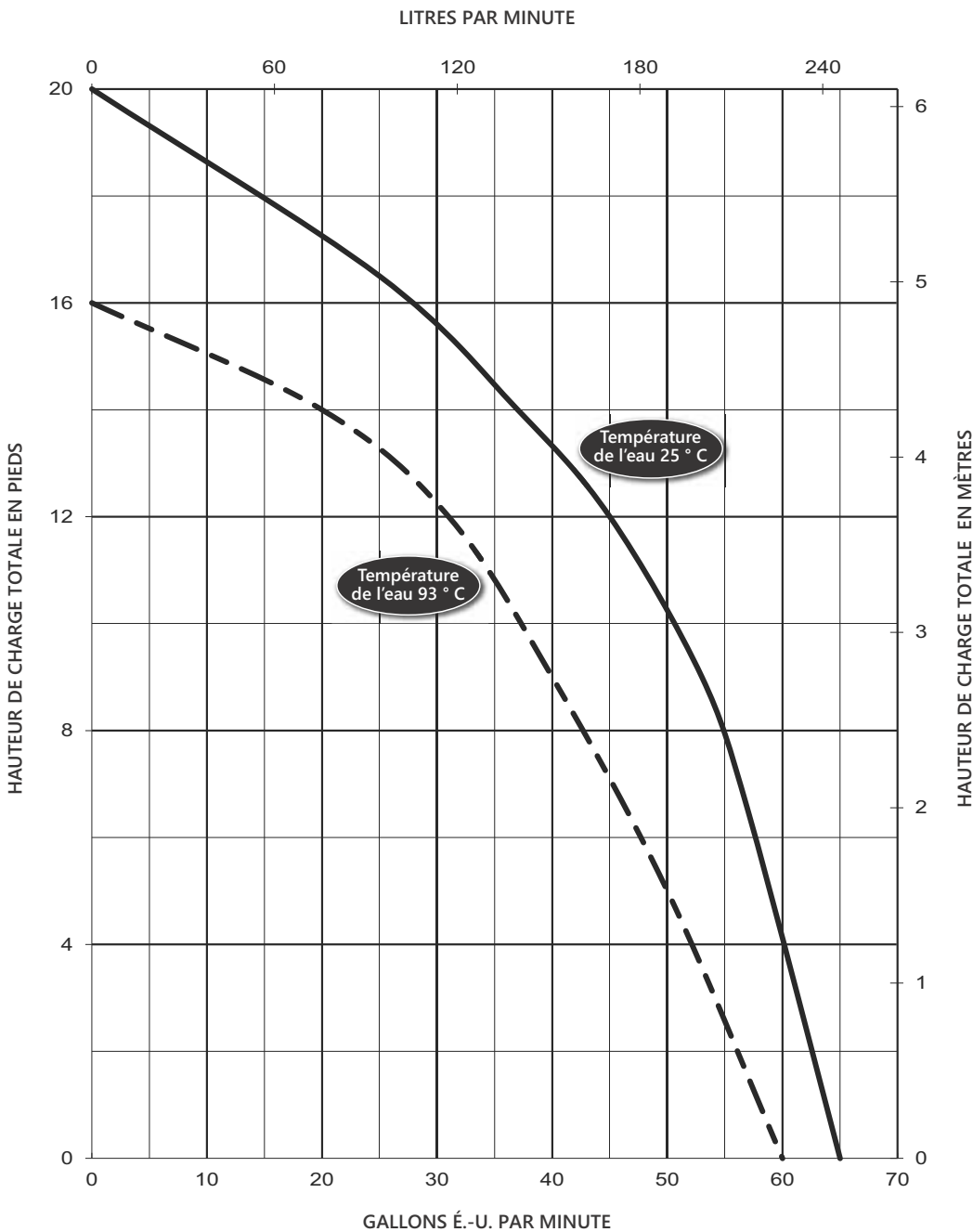

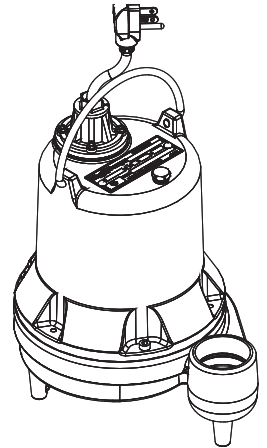
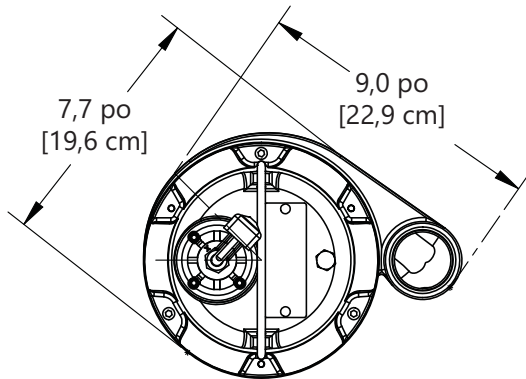

CORDON - 115V

INTERRUPTEUR SIAMOIS À
FLOTTEUR
VERSION AUTOMATIQUE

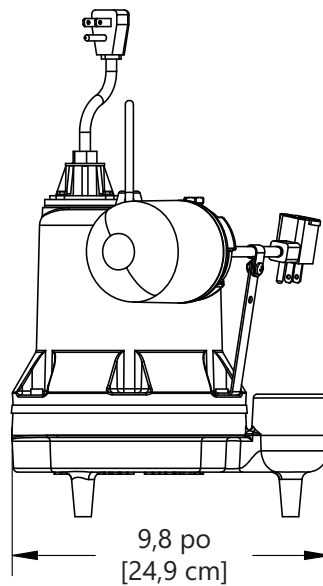
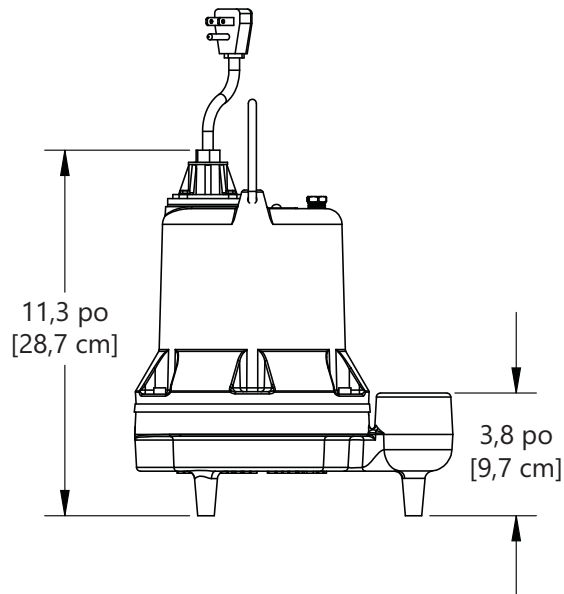

Série HT40

Série HT40 Données électriques

MODÈLE	HP	TENSION	PHASE	PLEINE CHARGE AMPÈRES	ROTOR VERROUILLÉ AMPÈRES	TEMPÉRATURE DE SURCHARGE THERMIQUE	CLASSE DE L'ENROULEMENT DU STATOR	LONGUEUR DU CORDON [PIEDS]	ÉVACUATION	AUTOMATIQUE
HT41A	4/10	115	1	12	23	150 ° C / 302 ° F	F	10	1 1/2 PO	OUI
HT41A-2	4/10	115	1	12	23	150 ° C / 302 ° F	F	25	1 1/2 PO	OUI
HT41M	4/10	115	1	12	23	150 ° C / 302 ° F	F	10	1 1/2 PO	NON
HT41M-2	4/10	115	1	12	23	150 ° C / 302 ° F	F	25	1 1/2 PO	NON

Série HT40 Caractéristiques techniques

TURBINE	POLYMÈRE TECHNIQUE HAUTE TEMPÉRATURE
TOLÉRANCE DES SOLIDES	3/4 PO
PEINTURE	REVÊTEMENT EN POUDRE
TEMPÉRATURE MAXIMALE DU LIQUIDE	93 ° C / 200 ° F
TEMPÉRATURE MAXIMALE DU STATOR	155 ° C / 311 ° F
SURCHARGE THERMIQUE	150 ° C / 302 ° F
TYPE DU CORDON D'ALIMENTATION	SJEOOW
BOÎTIER DU MOTEUR	FONTE DE CLASSE 25
VOLUTE	FONTE DE CLASSE 25
ARBRE	416 ACIER INOXYDABLE
QUINCAILLERIE	ACIER INOXYDABLE
JOINTS TORIQUES	BUNA-N
JOINT D'ÉTANCHÉITÉ MÉCANIQUE	CARBONE CÉRAMIQUE
POIDS	16,8 KG / 37 LIVRES
CERTIFICATIONS	SSPMA

Série HT40 Caractéristiques

1.01 GÉNÉRALITÉS

Il incombe à l'entrepreneur de fournir la main-d'œuvre, le matériel, l'équipement et les faux frais nécessaires pour mettre en place _____ (Nbre) pompes centrifuges comme spécifié dans le présent document. Les modèles de pompes couverts par les présentes caractéristiques techniques sont ceux des pompes monophasées de la série HT40. La pompe fournie pour cette application est le modèle _____ fabriqué par Liberty Pumps.

2.01 CONDITIONS DE FONCTIONNEMENT

Chaque pompe submersible doit être cotée à 4/10 hp, 115 volts, monophasé, 60 Hz, 1 550 tr/min. L'unité doit produire _____ gal/m à _____ pieds de hauteur dynamique totale.

La pompe submersible doit être en mesure de traiter les effluents avec une capacité de manutention solide de 3/4 po. La pompe submersible doit avoir une hauteur d'arrêt de 20 pieds et un débit maximal de 59 gal/m à 1,52 m (5 pieds) de hauteur dynamique totale.

La pompe doit être contrôlée par :

- _____ Un interrupteur superposé à flotteur de mise en marche/arrêt
- _____ Un panneau de commande simplex NEMA 4X muni de trois interrupteurs à flotteur incluant une alarme de haut niveau
- _____ Un panneau de commande duplex NEMA 4X muni de trois interrupteurs à flotteur incluant une alarme de haut niveau

3.01 CONSTRUCTION

Chaque pompe centrifuge doit équivaloir aux pompes de la série HT40 comme fabriquées par Liberty Pumps, Bergen, NY. Les pièces moulées doivent être fabriquées en fonte de classe 25. Le boîtier du moteur doit être rempli d'huile pour dissiper la chaleur. Les moteurs remplis d'air ne doivent pas être considérés comme égaux, car ils ne dissipent pas convenablement la chaleur du moteur. Toutes les pièces d'accouplement doivent être usinées et scellées avec un joint torique en Buna-N. Toutes les fixations exposées au liquide doivent être en acier inoxydable. Le moteur doit être protégé sur le dessus à l'aide d'une plaque d'entrée de cordon scellée avec des broches moulées pour conduire l'électricité, éliminant ainsi le risque que l'eau pénètre à l'intérieur du cordon. Le moteur doit être protégé sur la face inférieure par un joint en carbone céramique avec des boîtiers et un ressort en acier inoxydable. La pompe doit être munie d'une poignée en acier inoxydable.

4.01 CORDON D'ALIMENTATION ÉLECTRIQUE

La pompe submersible doit être fournie avec 10 ou 25 pieds de cordon d'alimentation multiconducteur. Il faut que ce soit un câble de type SJEOOW, capable de rester exposé au liquide pompé. Le cordon d'alimentation doit être conçu en adéquation avec l'intensité nominale de la pompe, à pleine charge, conformément au code national de l'électricité. Le câble d'alimentation ne doit pas pénétrer directement dans le boîtier du moteur, mais conduire l'électricité au moteur au moyen d'un ensemble de plaque de cordon de raccord de compression étanche à l'eau avec des broches moulées pour conduire l'électricité. Cela éliminera le risque que l'eau pénètre à l'intérieur du cordon à travers un cordon endommagé ou imbibé.

5.01 MOTEURS

Toutes moteurs doivent être remplis d'huile, à pôle ombragé, de conception NEMA B isolée de classe F et conçus pour un fonctionnement continu. À la charge maximale, la température d'enroulement ne doit pas dépasser 155 ° C non submergée. Comme les moteurs à air ne sont pas capables de dissiper la chaleur, ils ne doivent pas être considérés comme égaux. Le moteur de la pompe doivent comporter un interrupteur thermique intégré dans les enroulements pour protéger le moteur.

6.01 ROULEMENTS ET ARBRE

Roulement à billes supérieur et inférieur sont requis. Les roulements doivent être un seul roulement à billes / à bague. Les deux roulements doivent être lubrifiés en permanence par l'huile qui remplit le carter du moteur. L'arbre du moteur doit être construit en acier inoxydable de 416 et avoir un diamètre minimal de 1,27 cm (0,5 po).

7.01 JOINTS

La pompe doit comporter un joint en carbone céramique avec des logements en acier inoxydable et un ressort égal à Crane de type T-6a. L'interface de la plaque ou du boîtier du moteur doit être scellée avec un joint torique en Buna-N.

8.01 TURBINE

La turbine doit être un polymère technique à haute température, avec une capacité de manipulation des solides de 3/4 po. Il doit être munie de pales de pompage sur le protection arrière pour maintenir les débris de la zone du joint. Elle doit être filetée sur l'arbre du moteur.

9.01 COMMANDES

Toutes les unités peuvent être fournies avec des interrupteurs à flotteur basculement grand angle automatiques à haute température. Les interrupteurs doivent être équipés d'une prise de type « superposé » qui permet à la pompe de fonctionner manuellement sans retrait de la pompe dans le cas où un interrupteur devient inutilisable. Les pompes manuelles peuvent être actionnées à l'aide d'un panneau de commande de pompe.

10.01 PEINTURE

L'extérieur de la pièce moulée doit être protégé avec une couche de peinture enduite de poudre.

11.01 SUPPORT

La pompe doit être munie de pieds de support en fonte qui lui permettent d'être une unité autonome. Les jambes seront suffisamment hautes pour permettre aux solides de 3/4 po d'entrer dans la volute.

12.01 ENTRETIEN

Les composants nécessaires à la réparation de la pompe doivent être expédiés dans un délai de 24 heures.

13.01 TEST

La pompe doit être munie d'une vérification de la continuité de la mise à la terre et la chambre du moteur doit être surélevée de manière à vérifier l'intégrité électrique, la teneur en humidité et les défauts d'isolation. Le moteur et le boîtier de la volute doivent être mis sous pression et un test de réduction de la fuite d'air doit être effectué pour garantir l'intégrité du boîtier du moteur. La tension et le courant de fonctionnement de la pompe doit être surveillée et la présence de bruit ou d'autres défauts de fonctionnement doit être vérifiée.

14.01 CONTRÔLE DE LA QUALITÉ

La pompe doit être fabriquée dans une usine certifiée ISO 9001.

15.01 GARANTIE

La garantie limitée standard est de 3 ans.